

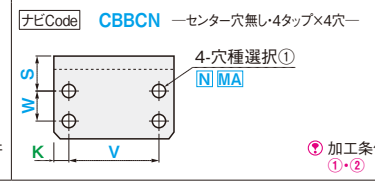

① 穴種Codeは穴種選択表を参照

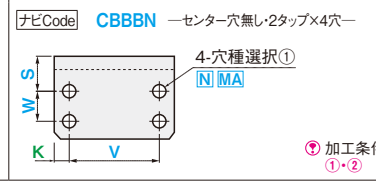
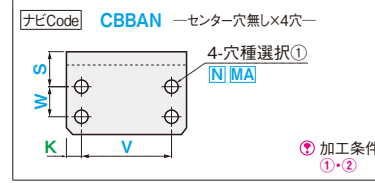
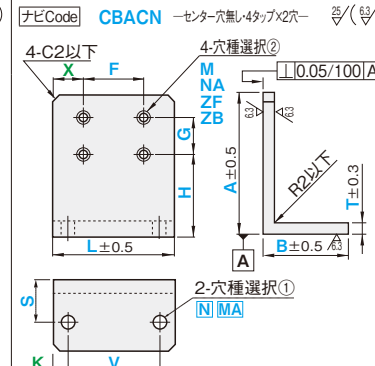
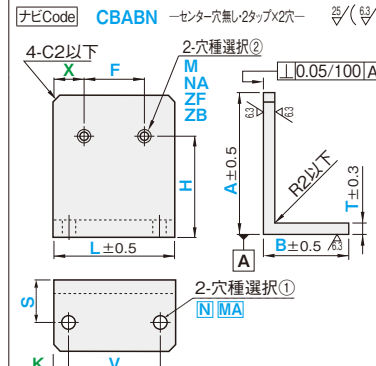
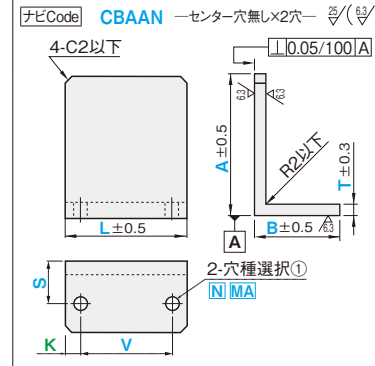
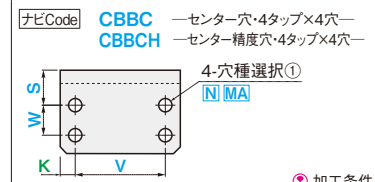
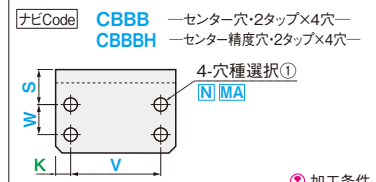
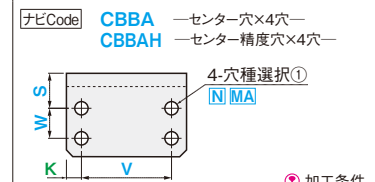
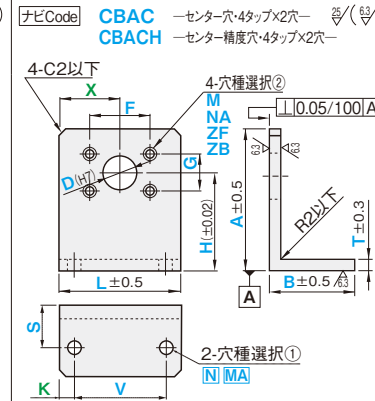
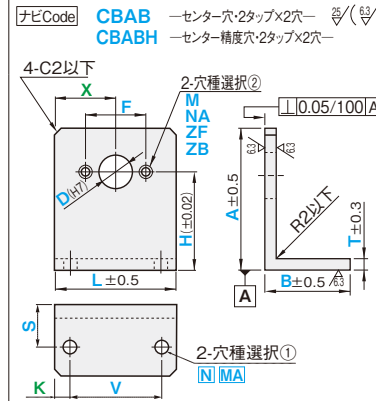
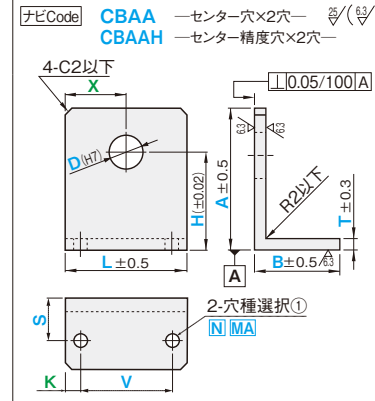

② 材質・処理/通常出荷日

Table with columns: 材質, 表面処理, Code, 出荷日, ストック. Lists materials like SS400, A6063, SUS304 and their treatments.

① ストック料金: 500円/1本 (同一サイズ3本以上は一律1,350円)
② 大口はストック対応なし。詳細はCナビでご確認ください。

③ 穴種選択表

Table for hole type selection with columns: 穴種Code, タップ穴, 通し穴, ザグリ表, ザグリ裏. Includes a bolt callout table at the bottom.

Table mapping ナビCode to material and processing options (SS, AS, SU).

Table mapping ナビCode to dimensions (K, V, S, W, X, H, D, F, G) and hole types.

加工条件 (適用条件は図枠内参照)

- ① 加工限界 (値は最小値)
② 長穴変更オプション指定時、長穴側面とそれに平行な板端面との距離はb×2必要です。
③ センター精度穴は、材質SSU・SSC対応不可。

加工仕様

- ① 指示なき面取りC0.2~0.5
② 図中の()公差はセンター精度穴タイプのみ適用
③ 寸法X・Kの指定を省略可。センターに均等配置になります。
④ □穴は0(穴なし)指定可。
⑤ F=0を指定すると、取付穴は2つになります。(CBAC・CBAC□・CBBB・CBBB□のみ適用)

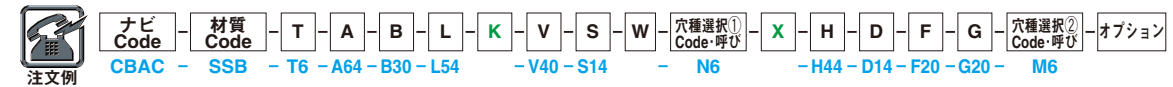

④ オプション

Table for optional specifications with columns: オプション, Code, 仕様. Details options like DFC, DSC, FC, TC, CC, HSC, KNC, KMC.

商品検索・ご利用ガイド
商品検索
ご利用ガイド
取付板・ブラケット
板金
フライス平型T型
フライスL型
溶接
ベアリング・シャフトホルダ
ベアリングホルダ
シャフトホルダ
その他
スライドガイド
関連小物
連結部品
位置決め
治具関連
位置決め
溶接スタンド
支柱クランプ
その他
治具関連
板金
小物カバー
板金小物
板金カバー
Cナビ
マニュアル
加工条件・技術情報
共通加工条件
技術情報
材質
処理情報
お取引案内
索引
HP掲載商品
規格廃止商品